

AIR FEED TUBE

Air Feed Tube

エアフィードチューブ



AT12

- 低速から高速までこれ一本でOK! (最高回転数10000RPM)

Both low and high speed applications possible with this single product. (Maximum revolution speed: 10,000 RPM)

- すべての回転タイプにご使用できます。(DIA,UFO,SPR)

Can be used with all revolving type products (DIA, UFO, SPR)

- 標準ブッシングでチューブの芯出し作業が簡単になりました。

Standard bushing allows for tube core extraction to be simplified.

【AT12図面】

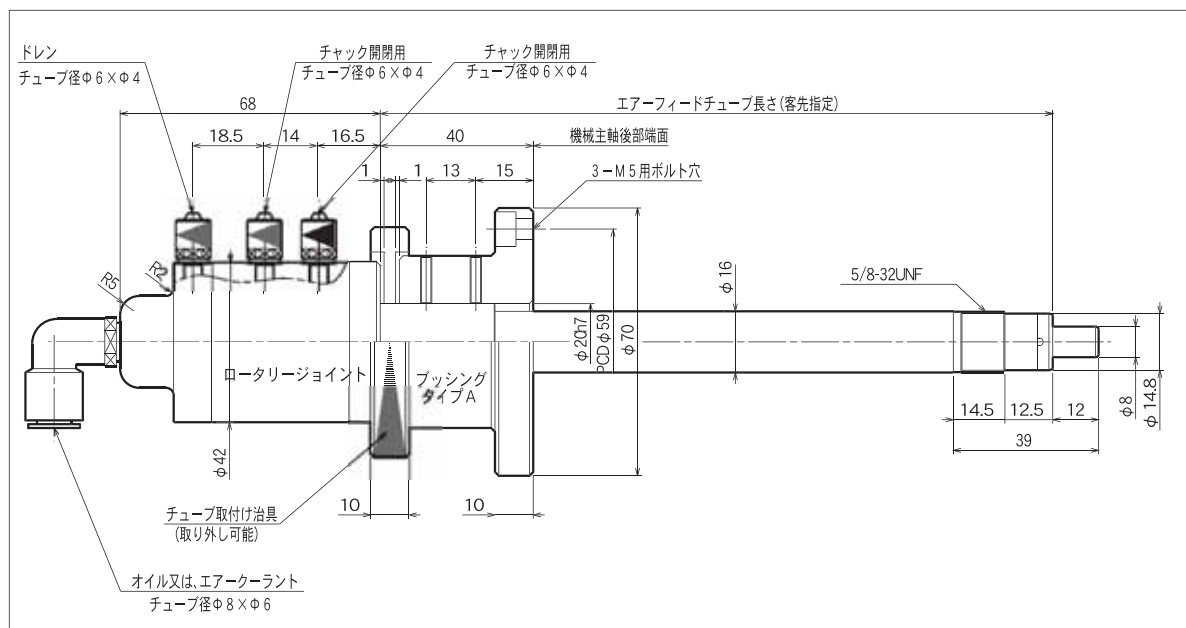

【AT12長さ出し図面】

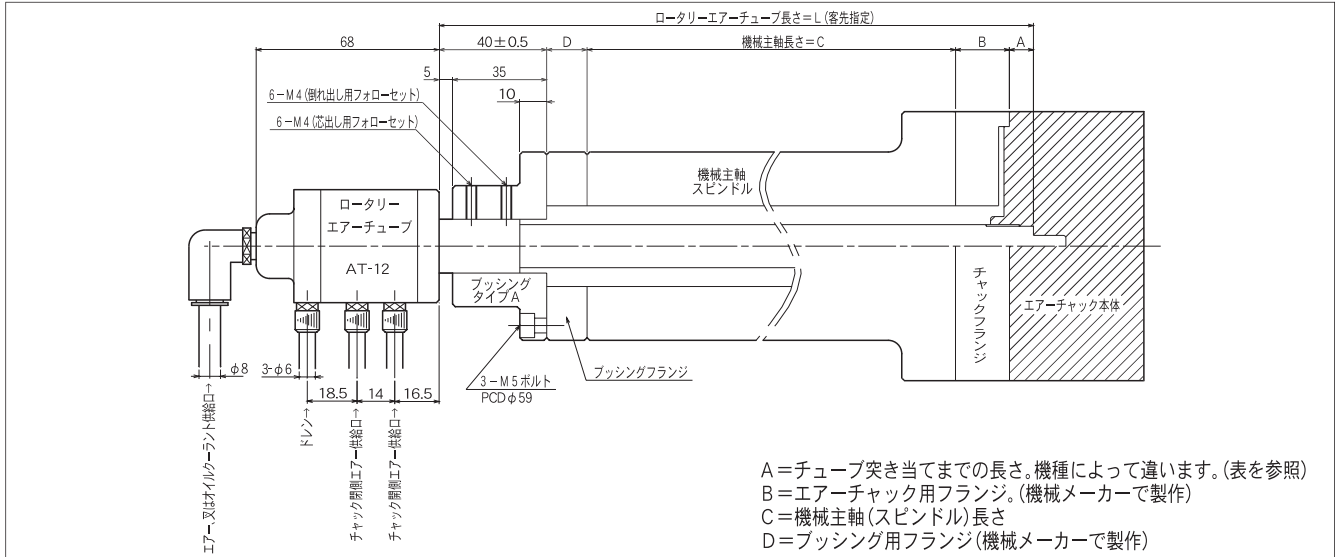

【プッシング図面】

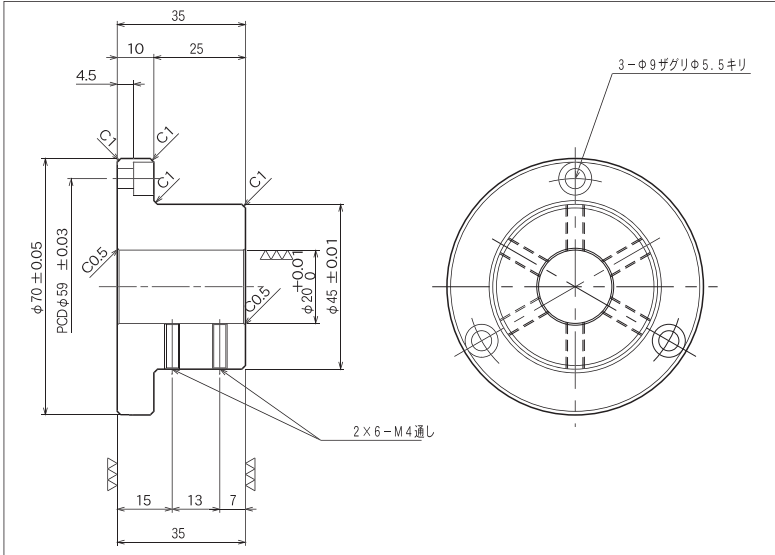

【各種チャックのA寸法表】

●三つ爪タイプ (mm)

型 式	A寸法長さ
SPR-F31E	5
SPR-F32.5E	11
SPR-F41.2E	15
SPR-F42E	
SPR-F42.5E	
SPR-F62.5E	14
SPR-F3/4E	13
SPR-F4/5E	

●ダイヤフラムタイプ (mm)

型 式	A寸法長さ
SDR-3CJ-31.5S	-4
SDR-4CJBN-42.5W	2
SDR-4CJ-52S	7.5
SDR-4CJ-52W	
SDR-4CJB-52W	
SDR-4/5CJ-52W	11
SDR-6CJ-72.5W	11
SUR-4CJ-52S	6

エア回路図

